

## TİP TYPE 01

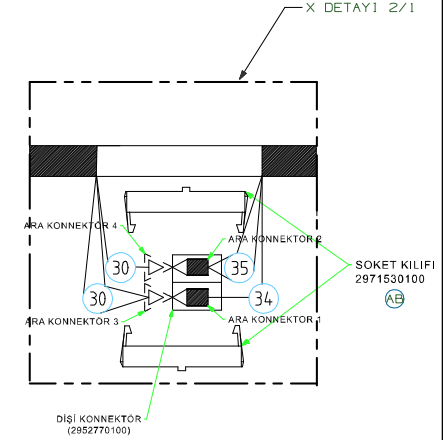
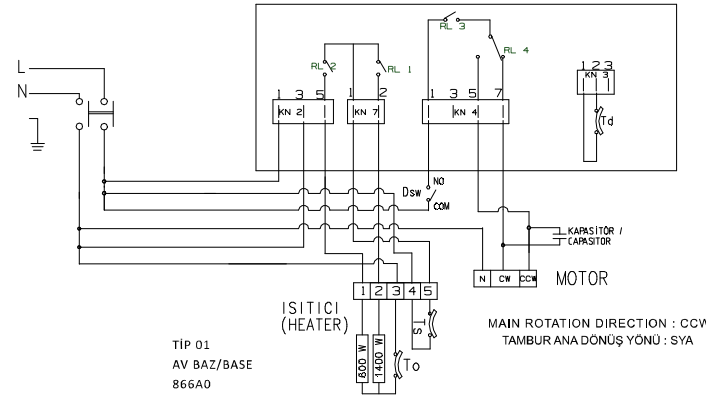
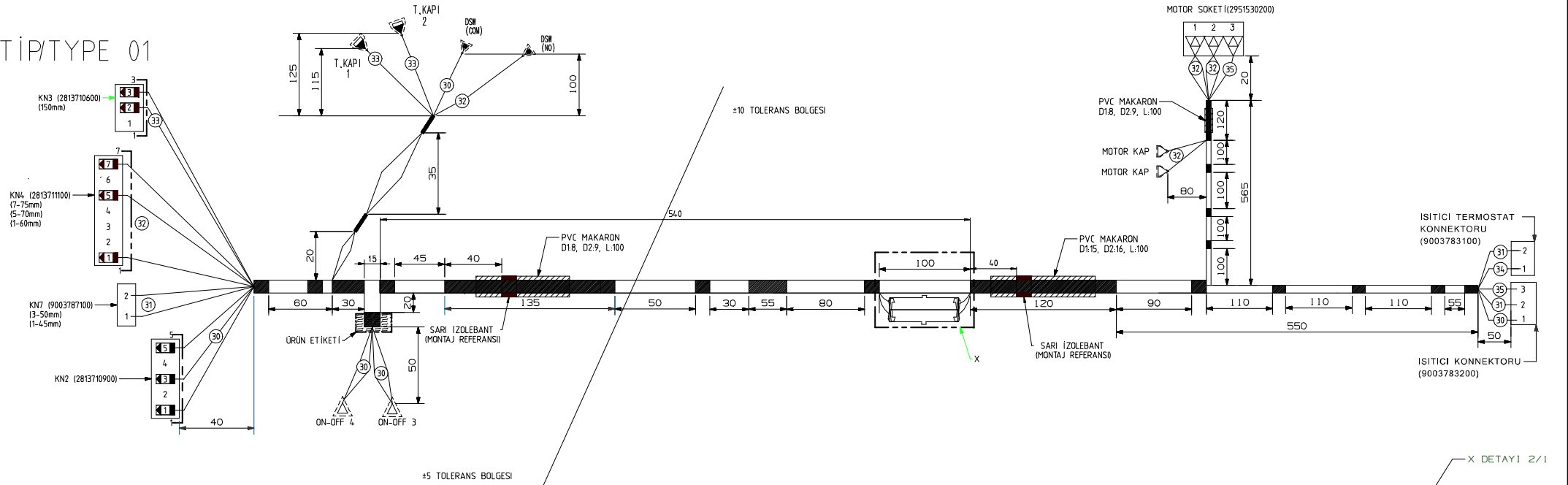

## NOTLAR:

- 1-Nokta bantlar Arçelik onayı 15mm olmalıdır.
- 2-Nokta bantlar minimum 2,5 fur (sarı) olmalıdır.
- 3-Bantlama olmayan bölgelerde kablolarla gevşeklik (poltuk) alınmalıdır.
- 4-Pvc makaronlar içinden geçecek kabloları cepe çevre sarmalıdır.
- 5-Pvc makaronu sararak bantlama için ölçü belirtilmiş ise makaron bantlanmayı ortalayacak şekilde olmalıdır.
- 6-Pvc makaron bantlama yapılmadan önce nokta bantlar ile kabloları tam sarması ve sabitlenmesi sağlanmalıdır.
- 7-Soket, konnektör veya kılıf içindeki terminallerin krimpleme yapıldığı pvc sıyrılmış noktalar çıkış ölçülerine dahildir.
- 8-Ana kablo üzerinde tanımlı ve Arçelik onaylı almalıdır. Komponentler (soket, konnektör, kablo, terminal, kılıf, makaron vb.)
- 9-Terminaller kılıf veya soketlere tam kitleme yaparak takılmalıdır.
- 10-Kablo genel kesim boyaları 29776xx00 kablo grubu (alt parça) teknik resmine göre kontrol edilmelidir.
- 11- Ana kablo üzerindeki komponentler aşağıda belirtilen testlerden geçmelidir.
- 12- (KN) Kontrol noktası.

KOD	KOMPONENT	YÜZYEL	İRETİCİ	AÇIKLAMA	TİP	GDT-91 TABLO 1	GDT-94 TABLO 1	GDT-92 TABLO 1
2813710400	Soket	side	Landwin	KONNEKTÖR	LWE396059901 SA	Madde C	Madde D	Madde C
2813711650	Soket	side	Landwin	KONNEKTÖR	LWE396053001 SA	Madde C	Madde D	Madde C
2813710900	Soket	side	Landwin	KONNEKTÖR	LWE396050501 SA	Madde C	Madde D	Madde C
9002420000	Cover	side	Bimed	KABLOLUÇU KILIFI	63N004	Madde C	Madde D	Madde C
9002420000	Cover	side	Stacsa	KABLOLUÇU KILIFI	EH649G	Madde C	Madde D	Madde C
9003420000	Cover	side	Bimed	KABLOLUÇU KILIFI	EN678/100-G	Madde C	Madde D	Madde C
9003787000	Soket	side	Stacsa	RAST5 SOKET	MFMC 9584-003-80A	Madde C	Madde D	Madde C
9003783100	Soket	side	Stacsa	RAST5 SOKET	MFMC 9584-002-850-940	Madde C	Madde D	Madde C
2810821200	Soket	side	Stacsa	RAST5 SOKET	MFMC 7234-003-001	NA	Madde B	Madde C
2813771200	Soket	side	Landwin	KONNEKTÖR	LWE7440506A1 S1	NA	Madde B	Madde C
2952901000	Cover	side	Bimed	KABLOLUÇU KILIFI	ES 28W03	Madde C	Madde D	Madde C
2952983100	Cover	side	Blue Electronic	KABLOLUÇU KILIFI	YJRM 24AF25-4	Madde C	Madde D	Madde C
2952770000	Soket	side	Hafsa	ROLİ KONNEKTÖR	789024	Madde C	Madde D	Madde C
2951530200	Soket	side	Bimed	MOTOR SOKETİ	BH-KM03M	Madde C	Madde D	Madde C
2950241200	MAKARON	side	Makron	MAKARON	(6813 x L40 MM)	Madde C	Madde D	Madde C
2950240600	MAKARON	side	Makron	MAKARON	(683 x L170 MM)	Madde C	Madde D	Madde C
1554017	MAKARON	side	Makron	MAKARON	12 MM (L4)	Madde C	Madde D	Madde C
2829214400	Latching part	side	Landwin	3.96 KON. TERMINAL KILIT. PARÇASI	3960A0931	Madde C	Madde D	Madde C
2829211100	Latching part	side	Landwin	3.96 KON. TERMINAL KILIT. PARÇASI	3960A0531	Madde C	Madde D	Madde C
2829210900	Latching part	side	Landwin	3.96 KON. TERMINAL KILIT. PARÇASI	3960A0931	Madde C	Madde D	Madde C
2841003000	Latching part	side	Landwin	2.50 KON. TERMINAL KILIT. PARÇASI	2840A0601-R	Madde C	Madde D	Madde C
2948030100	Soket	side		KAPLI SWITCH SOKETİ	3LU SOKET	Madde C	Madde D	Madde C

07060504030201		MALZEME/MATERIAL	
		KABLO/CABLE	
		MALZEME NO/VARSA	
		PARÇA/GRUP NO/ ANA KABLO GR. (TERRA.PRIME.PLUS)	
		(MAIN CABLE ASSEMBLY)	
		PARÇA/GRUP/PAFTA NUMARASI	
		ÖLÇEK	
		297717x00	
		YERİNE GEÇTİ A1	